

DACIA DUSTER



ΓΙΑ ΕΜΑΣ, ΓΙΑ ΕΝΑΝ ΟΜΟΡΦΟΤΕΡΟ ΚΟΣΜΟ

Το νέο Dacia Duster εξελίσσεται περισσότερο: πιο στιβαρό, πιο περιπετειώδες, πιο τεχνολογικά ανεπτυγμένο εσωτερικά και εξωτερικά. Σας επιτρέπει να πάτε οπουδήποτε, χάρη στις εκτός δρόμου ικανότητες, τα συστήματα συνδεσιμότητας και τα νέα εξοπλιστικά χαρακτηριστικά του. Διαθέσιμο με νέες υβριδικές εκδόσεις, που το κάνουν ακόμα πιο έξυπνα οικολογικό από ποτέ.



**FULL HYBRID
140HP**

**10,1" ΟΘΟΝΗ ΑΦΗΣ
ΠΟΛΥΜΕΣΩΝ**

**4X4 ΕΚΔΟΣΕΙΣ ΜΕ
ΚΛΕΙΔΩΜΑ ΚΕΝΤΡΙΚΟΥ
ΔΙΑΦΟΡΙΚΟΥ**

**ΕΩΣ 6 ΕΝΣΩΜΑΤΩΜΕΝΑ
ΣΗΜΕΙΑ ΣΥΝΔΕΣΗΣ
YOUCLIP**

ΔΙΑΔΡΑΣΤΙΚΟ ΜΕΝΟΥ

01. ΣΧΕΔΙΑΣΗ

02. ΟΔΗΓΙΚΗ ΕΥΧΑΡΙΣΤΗΣΗ

03. ΣΥΝΔΕΣΙΜΟΤΗΤΑ

04. ΕΥΡΥΧΩΡΙΑ

05. ΥΠΟΒΟΗΘΗΣΗ ΟΔΗΓΗΣΗΣ

06. ΕΞΟΠΛΙΣΤΙΚΑ
ΧΑΡΑΚΤΗΡΙΣΤΙΚΑ

ΤΟ ΑΝΑΣΧΕΔΙΑΣΜΕΝΟ ICONIC SUV

Το Dacia Duster συνεχίζει την ιστορία επιτυχίας του και αυξάνει την πολυλειτουργικότητά του, με τον εμβληματικό σχεδιασμό και τις εξαιρετικές του δυνατότητες εκτός δρόμου. Τα Starkle® προστατευτικά περιμετρικά του οχήματος αναδεικνύουν την ισχυρή SUV προσωπικότητά του. Εξαιρετικά πρακτικό για όλες σας τις περιπέτειες, διαθέσιμο και με αρθρωτές ράγες οροφής για ακόμα μεγαλύτερη ευελιξία.



Φωτιστική υπογραφή σχήματος-Y



ΝΕΑ ΕΜΠΕΙΡΙΑ ΣΤΟ ΕΣΩΤΕΡΙΚΟ

Για το εσωτερικό του νέου Duster, η Dacia έχει επικεντρωθεί στην εργονομία, το σχεδιασμό και την ευεξία σας ταξιδεύοντας μαζί του. Στην διάθεση του οδηγού βρίσκεται μια προσανατολισμένη προς το μέρος του κεντρική οθόνη αφής 10,1", καθώς και ένας ψηφιακός πίνακας οργάνων 7" τοποθετημένος κατάλληλα ώστε να έχετε όλες τις απαραίτητες πληροφορίες στο οπτικό σας πεδίο.



Ο νέος σχεδιασμός του τιμονιού κάνει την οδήγηση πιο απολαυστική και την είσοδο και έξοδο σας από το αυτοκίνητο πιο άνετη. Σχεδιαστικά, η νέα εταιρική υπογραφή σχήματος-Υ των φωτιστικών σωμάτων, συναντάται και στο εσωτερικό του οχήματος, στους αεραγωγούς και στο εσωτερικό των θυρών.



MicroCloud υφασμάτινες επενδύσεις καθισμάτων με πλαστική επίστρωση, καθιστώντας τες κατάλληλες για πλύση

ΔΙΑΘΕΣΙΜΟ ΣΕ ΥΒΡΙΔΙΚΟ

Για πρώτη φορά, το νέο Dacia Duster διατίθεται με πλήρως υβριδικό κινητήρα 140 ίππων. Απολαύστε μια πιο δυναμική εμπειρία οδήγησης χωρίς περιορισμούς φόρτισης. Οδηγήστε έως 80% με αμιγώς ηλεκτρική κίνηση σε αστικό περιβάλλον και μειώστε την κατανάλωση καυσίμου έως 40%*. Το νέο πλήρως υβριδικό μηχανικό σύνολο, συνδυάζεται με ένα καινοτόμο χωρίς συμπλέκτη αυτόματο κιβώτιο ταχυτήτων, που καθιστά την οδήγηση ακόμα πιο άνετη.



Το νέο Dacia Duster είναι επίσης διαθέσιμο με κινητήρα διπλού καυσίμου βενζίνης-υγραερίου ECO-G 100, καθώς και με ήπιο υβριδικό μηχανικό σύνολο TCe 130, για βελτιστοποίηση της κατανάλωσης καυσίμου στις πιο ενεργοβόρες φάσεις οδήγησης. Το ήπιο υβριδικό σύνολο παρέχει την επιλογή έκδοσης με κίνηση 4x2 και 4x4.

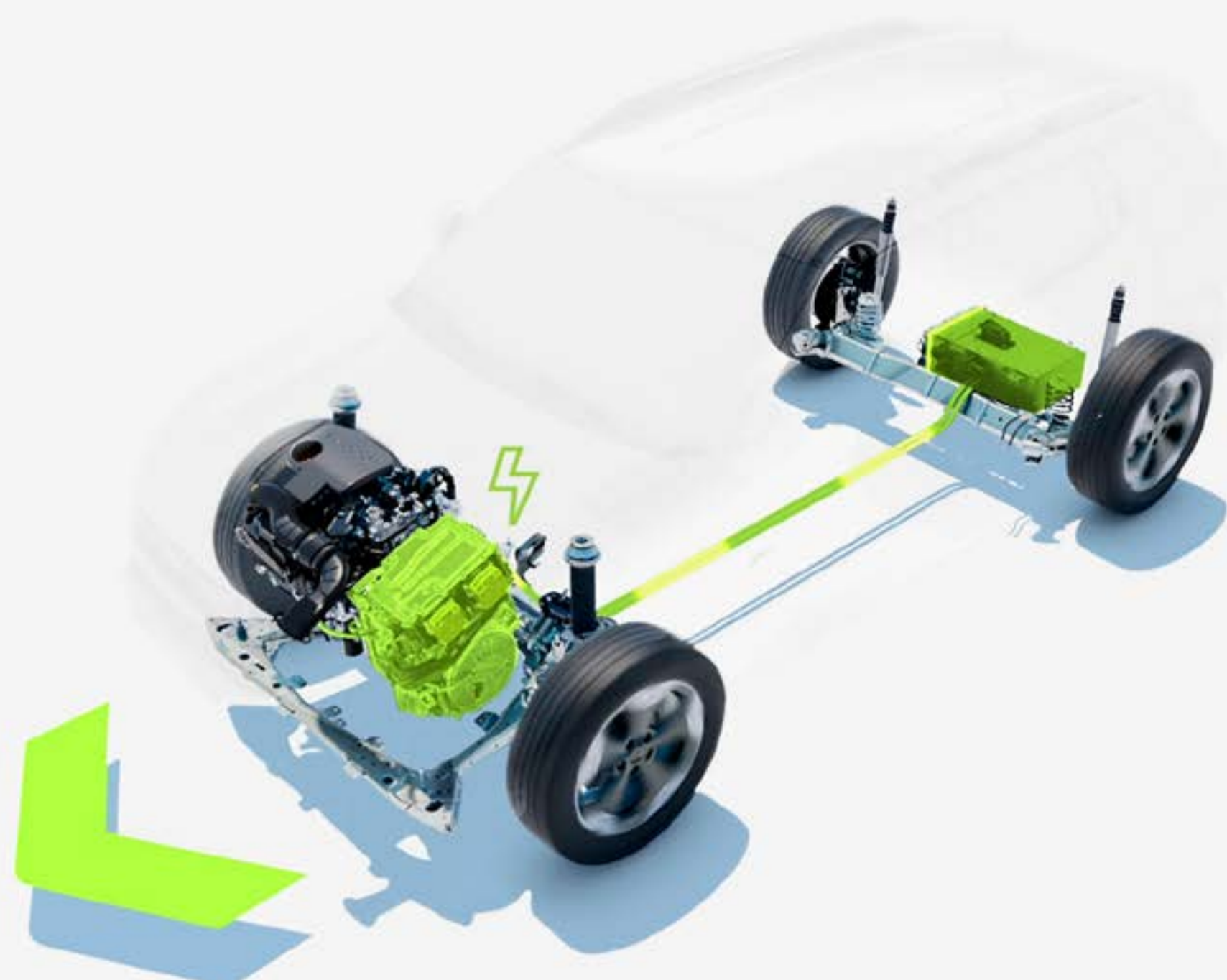

Η μπαταρία κίνησης επαναφορτίζεται κατά το φρενάρισμα και την επιβράδυνση

* Οδήγηση σε αστικό περιβάλλον, σε σύγκριση με έναν αμιγώς θερμικό κινητήρα.

ΕΝΑ ΠΡΑΓΜΑΤΙΚΟ ΕΚΤΟΣ ΔΡΟΜΟΥ ΟΧΗΜΑ

Η έκδοση 4x4 του νέου Duster σας επιτρέπει να αντιμετωπίζεται όλες τις διαφορετικές συνθήκες εδάφους γρήγορα, χάρη στον επιλογέα προγράμματος οδήγησης! Απόσταση από το έδαφος 21,7 εκατοστά, γωνία προσέγγισης για αναρρίχηση 31°, Starkle® αντιχαρακτικά υλικά: όλα τα παραπάνω συνθέτουν τις εξαιρετικές εκτός δρόμου ικανότητες του νέου Duster και το SUV DNA του.



Μπορείτε πάντα να γνωρίζετε τις γωνίες κλίσης, προσέγγισης και διαφυγής από την οθόνη πολυμέσων 10,1" μέσω του παντός εδάφους συστήματος πληροφοριών. Επίσης από το ίδιο μενού μπορείτε να έχετε γρήγορη πρόσβαση στο σύστημα υποβοήθησης κατάβασης και στις 4 κάμερες θέασης, για μέγιστη ασφάλεια στις εκτός δρόμου περιπέτειές σας.



Παντός εδάφους σύστημα πληροφοριών με ένδειξη κατανομής ροπής ανά άξονα και γωνιών κλίσης και αναρρίχησης



Περιστροφικός επιλογέας προγράμματος οδήγησης

ΕΝΑΣ ΨΗΦΙΑΚΟΣ ΚΑΙ ΣΥΝΔΕΔΕΜΕΝΟΣ ΕΣΩΤΕΡΙΚΟΣ ΔΙΑΚΟΣΜΟΣ

Το νέο Dacia Duster κάνει την καθημερινότητά σας ευκολότερη με το νέο σύστημα πολυμέσων Media Nav Live. Από την μεγάλη κεντρική οθόνη αφής 10,1", μπορείτε να έχετε πρόσβαση στο σύστημα πλοήγησης με ανανεώσιμους χάρτες*, καθώς και να επωφεληθείτε από την πληροφόρηση της κυκλοφοριακής συμφόρησης σε πραγματικό χρόνο*. Παραμένετε συνδεδεμένος χάρη στον ασύρματο κατοπτρισμό κινητού τηλεφώνου μέσω των Android Auto™ και Apple CarPlay™, κάνοντας τα ταξίδια σας ακόμα πιο άνετα. Μπορείτε επίσης να επωφεληθείτε από το νέο 3D σύστημα ήχου που αναπτύχθηκε από την Arkamys®, με 6 ηχεία που θα ενισχύσουν την ακουστική σας εμπειρία απολαμβάνοντας την αγαπημένη σας μουσική.



Η έκδοση Essential εξοπλίζεται με ένα σύστημα πολυμέσων που μπορείτε να ελέγξετε από τα χειριστήρια στο τιμόνι, αλλά και από το smartphone σας. Το σύστημα αυτό περιλαμβάνει: ψηφιακό ραδιόφωνο, 4 ηχεία, Bluetooth® και φωνητική αναγνώριση. Για την πλήρη αξιοποίηση του συστήματος πολυμέσων, μπορείτε να κατεβάσετε στο smartphone σας την εφαρμογή Media Control, για μεγαλύτερη ευελιξία κατά την χρήση.



* Δωρεάν ενημερώσεις για 8 χρόνια.
Το Android Auto™ είναι εμπορικό σήμα της Google Inc.
Το Apple CarPlay™ είναι εμπορικό σήμα της Apple Inc.

YOUCLIP: ΝΕΟ ΣΥΣΤΗΜΑ ΠΡΟΣΑΡΤΗΣΗΣ ΑΝΤΙΚΕΙΜΕΝΩΝ

Με το YouClip έχετε ένα έξυπνο σύστημα στερέωσης πολλαπλών χρήσεων, για να οργανώσετε το εσωτερικό του οχήματός σας με μία μεγάλη ποικιλία από αξεσουάρ. Αυτά τα αξεσουάρ μπορούν εύκολα να συνδεθούν με τα 4 έως 6 σημεία σύνδεσης που υπάρχουν στο εσωτερικό του νέου Duster (στην καμπίνα επιβατών και στο χώρο αποσκευών). Επίσης με την προσθήκη ενός αξεσουάρ που τοποθετείτε πίσω από τα εμπρός προσκέφαλα, μπορείτε να αυξήσετε τα σημεία σύνδεσης YouClip σε έως 8 σημεία. Αυτά τα δύο επιπρόσθετα σημεία είναι κατάλληλα για την στήριξη smartphone, tablet ή του επαγωγικού φορτιστή smartphone. Επιπλέον, το αξεσουάρ YouClip 3 σε 1 (ποτηροθήκη, λαμπτήρας, άγκιστρο), αυξάνει τις προσφερόμενες λύσεις για την άνεσή σας, καθώς μπορείτε να χρησιμοποιήσετε ξεχωριστά το κάθε ένα από τα τρία χαρακτηριστικά του YouClip 3 σε 1.



Η γκάμα YouClip προσφέρει μια πλούσια ποικιλία αξεσουάρ, συμπεριλαμβανομένης μιας βάσης smartphone ή μιας τσάντας Dacia, για την οργάνωση του εσωτερικού της καμπίνας επιβατών.

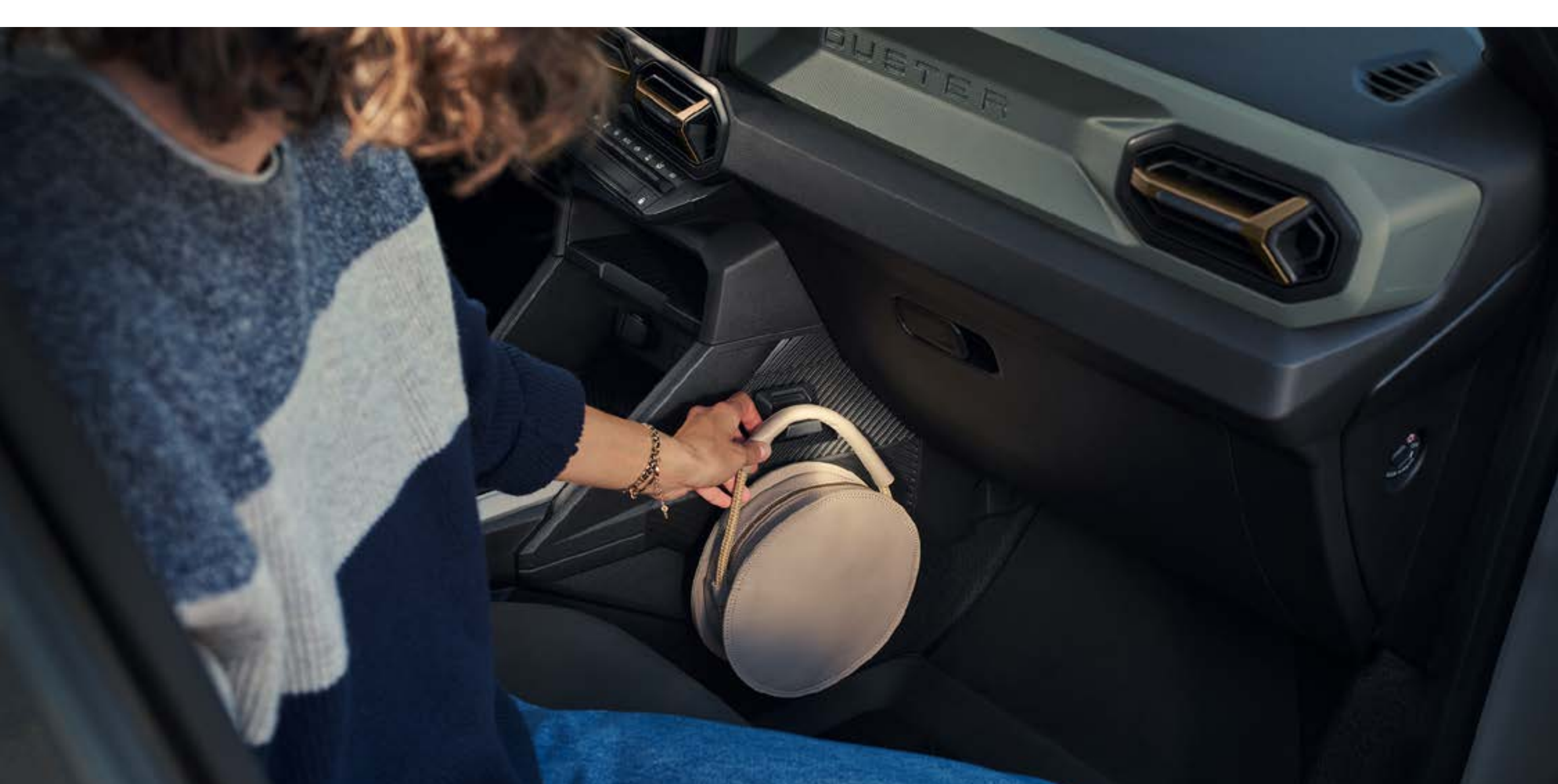

YouClip-γατζάκι στερέωσης αντικειμένων



YouClip-βάση στήριξης tablet



YouClip-γατζάκι στερέωσης αντικειμένων

ΓΙΑ ΟΛΕΣ ΣΑΣ ΤΙΣ ΑΝΑΓΚΕΣ ΣΕ ΧΩΡΟ

Απολαύστε την ευρυχωρία του εσωτερικού, που έχει σχεδιαστεί με γνώμονα την άνεση όλων των επιβατών. Όποιες και αν είναι οι απαιτήσεις σας, ο σχεδιασμός του εσωτερικού το καθιστά απόλυτα ευέλικτο για τις ανάγκες σας.

Κάποια από τα χαρακτηριστικά άνεσης είναι ο μεγάλος χώρος γονάτων για τους πίσω επιβάτες, η δυνατότητα διαμόρφωσης επίπεδου δαπέδου στο χώρο αποσκευών, όπως και η γενναιόδωρη χωρητικότητά του που μπορεί να φτάσει έως και τα 594 λίτρα.



Ακόμη μεγαλύτερη ευελιξία και διαθέσιμες λύσεις μεταφοράς με τις αρθρωτές ράγες οροφής για να έχετε μαζί σας όλα όσα θέλετε.



ΥΠΑΙΘΡΙΕΣ ΔΡΑΣΤΗΡΙΟΤΗΤΕΣ ΜΕ ΤΗ ΓΚΑΜΑ INNATURE

Ταξιδεύοντας με το νέο Duster αποκτάτε μοναδικές εμπειρίες. Απολαύστε μαγικά βράδια στην ύπαιθρο με το Sleep Pack της σειράς InNature και το διπλό κρεβάτι διαστάσεων 1,90x1,30 μέτρα. Μπορεί να στηθεί από ένα άτομο σε λιγότερο από δύο λεπτά, ενώ επίσης διαθέτει πτυσσόμενο τραπεζάκι και αποθηκευτικό χώρο 160 λίτρα στην πλήρως υβριδική έκδοση και 175 λίτρα στις υπόλοιπες εκδόσεις που είναι διαθέσιμο.



Διατίθεται επίσης ως αξεσουάρ σεντ κουρτινών συσκότισης, ώστε να κάνετε ξέγνοιαστα τα βράδια και των ύπνο σας μέσα στο νέο Duster.

Για ακόμη περισσότερη ευρυχωρία, η σκηνή Dacia προσαρμόζεται στην ανοιχτή πόρτα χώρου αποσκευών, δημιουργώντας έναν προστατευμένο χώρο για ύπνο 10 m² που μπορεί να φιλοξενήσει έως τρεις επιπλέον ανθρώπους.

Ελευθερία είναι να έχετε τη δυνατότητα να πάρετε μαζί σας και όλα όσα χρειάζεστε. Επιλέξτε το αξεσουάρ σχάρα οροφής της σειράς InNature και προσαρμόστε το εύκολα στις αρθρωτές ράγες οροφής. Περιστρέφοντας τις αρθρωτές ράγες οροφής σε θέση εγκάρσια, δημιουργείτε μπάρες οροφής στις οποίες μπορείτε να προσαρμόσετε τη σχάρα. Το ίδιο μπορείτε επίσης να κάνετε και με τις μπάρες οροφής που προσφέρονται ως αξεσουάρ. Με τη σχάρα οροφής μπορείτε να μεταφέρετε έως και 75 κιλά.



Κουρτίνες συσκότισης



Σκηνή Dacia που στερεώνεται στην πίσω πόρτα



Σχάρα οροφής

ΟΔΗΓΗΣΤΕ ΜΕ ΠΛΗΡΗ ΑΣΦΑΛΕΙΑ

Για να έχει μια ολοκληρωμένη και ευρεία γκάμα εξοπλισμού το νέο Duster παρέχει πολλά νέα συστήματα ασφαλείας και άνεσης. Πολλά από τα συστήματα αυτά μπορούν να απενεργοποιηθούν από το πλήκτρο My Safety, ενώ μπορείτε και να εξατομικεύσετε τα ενεργά συστήματα. Κάθε σας διαδρομή θα είναι μια ξέγνοιαστη εμπειρία.

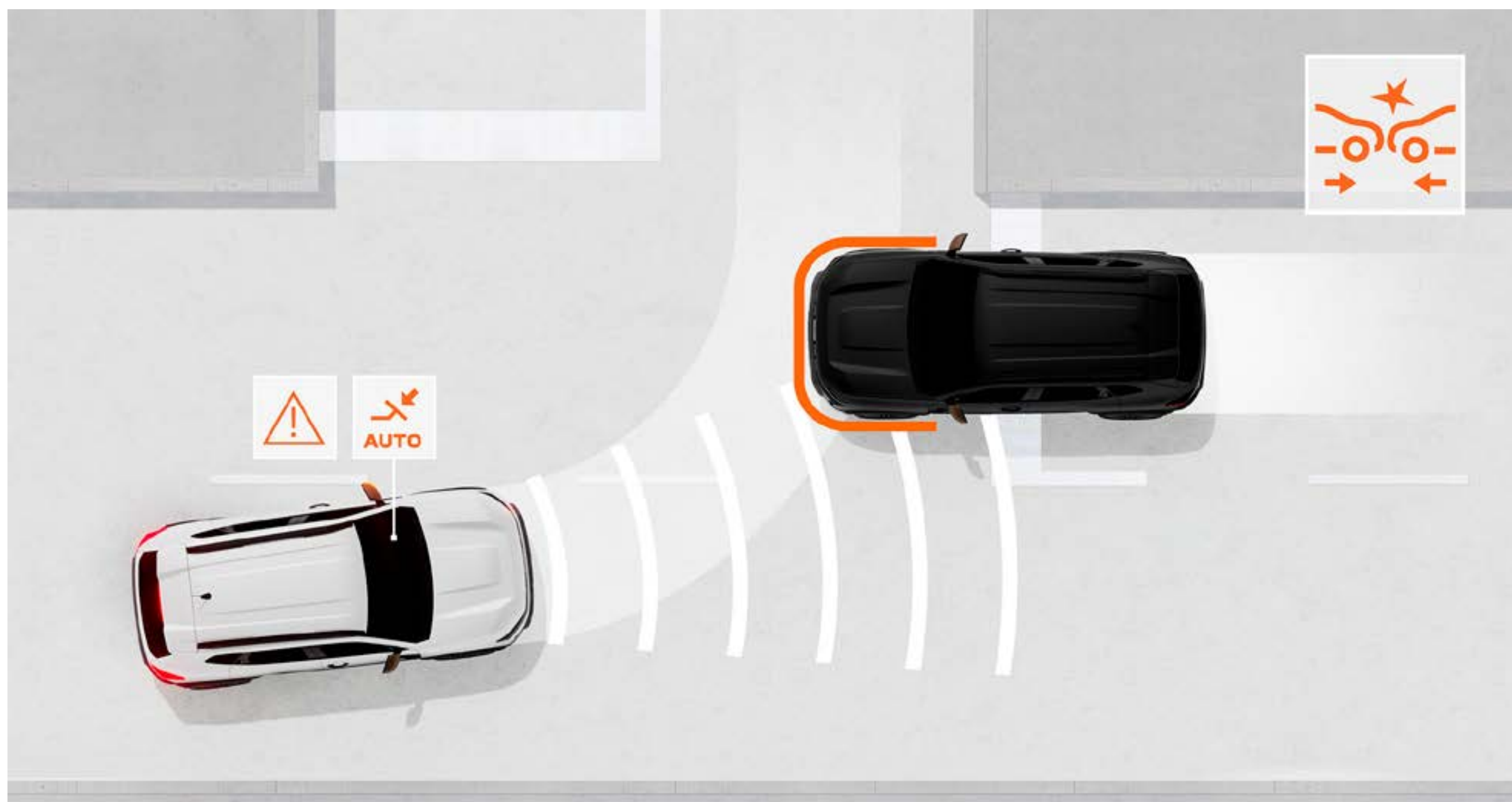

ΑΥΤΟΜΑΤΗ ΠΕΔΗΣΗ ΕΚΤΑΚΤΗΣ ΑΝΑΓΚΗΣ

Αυτό το σύστημα αποτρέπει τον κίνδυνο εμπρόσθιας σύγκρουσης με άλλα οχήματα, πεζούς ή δικυκλιστές και επίσης λειτουργεί και σε διασταυρώσεις. Προειδοποιεί τον οδηγό για επικείμενη σύγκρουση και μπορεί να φρενάρει αυτόματα το όχημα εάν είναι απαραίτητο.

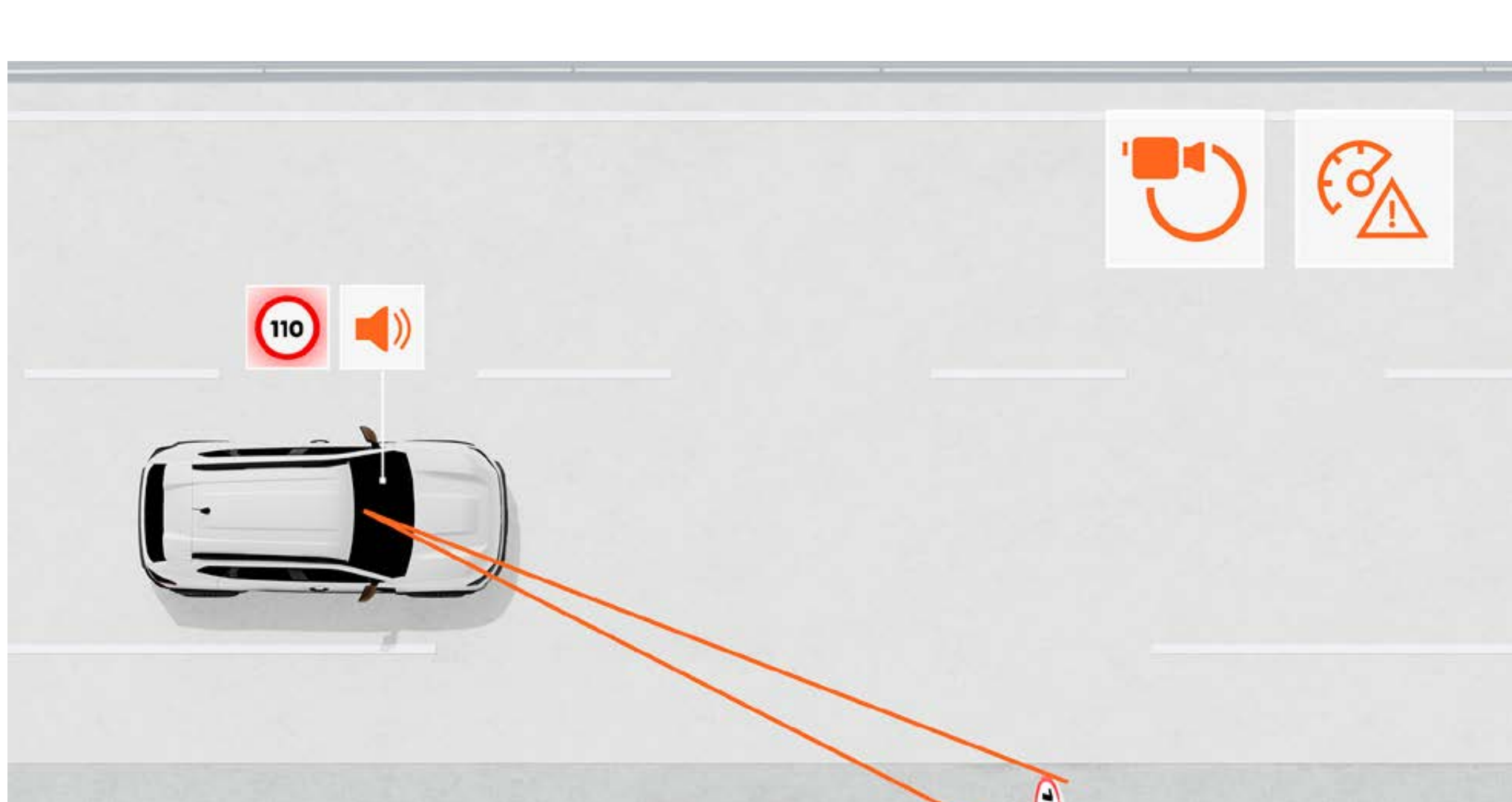

ΑΝΑΓΝΩΡΙΣΗ ΠΙΝΑΚΙΔΩΝ ΟΔΙΚΗΣ ΚΥΚΛΟΦΟΡΙΑΣ

ΜΕ ΗΧΗΤΙΚΗ ΠΡΟΕΙΔΟΠΟΙΗΣΗ

Το σύστημα παρέχει μια ένδειξη της μέγιστης επιτρεπόμενης ταχύτητας σε πραγματικό χρόνο και προειδοποιεί τον οδηγό εάν υπερβεί αυτό όριο με οπτικές και ηχητικές ειδοποιήσεις.

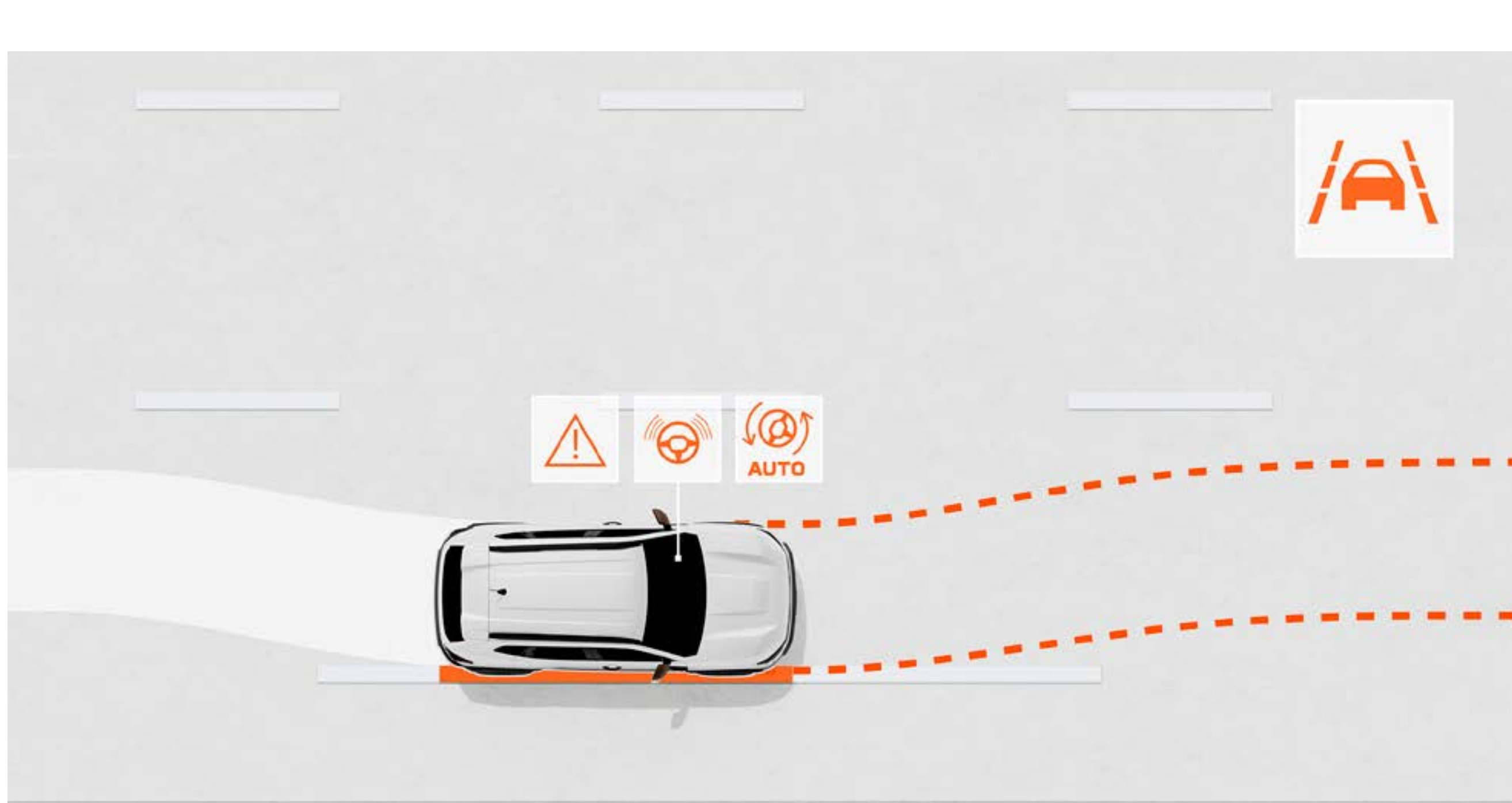

ΥΠΟΒΟΗΘΗΣΗ ΔΙΑΤΗΡΗΣΗΣ ΛΩΡΙΔΑΣ ΚΥΚΛΟΦΟΡΙΑΣ

Το σύστημα παρακολουθεί τη διαδρομή του οχήματος στη λωρίδα κυκλοφορίας του και προειδοποιεί τον οδηγό εάν πλησιάζει την διαχωριστική γραμμή των λωρίδων. Εάν είναι απαραίτητο, μπορεί επίσης να διορθώσει την τροχιά του οχήματος αυτόματα, παρεμβαίνοντας στο σύστημα διεύθυνσης.

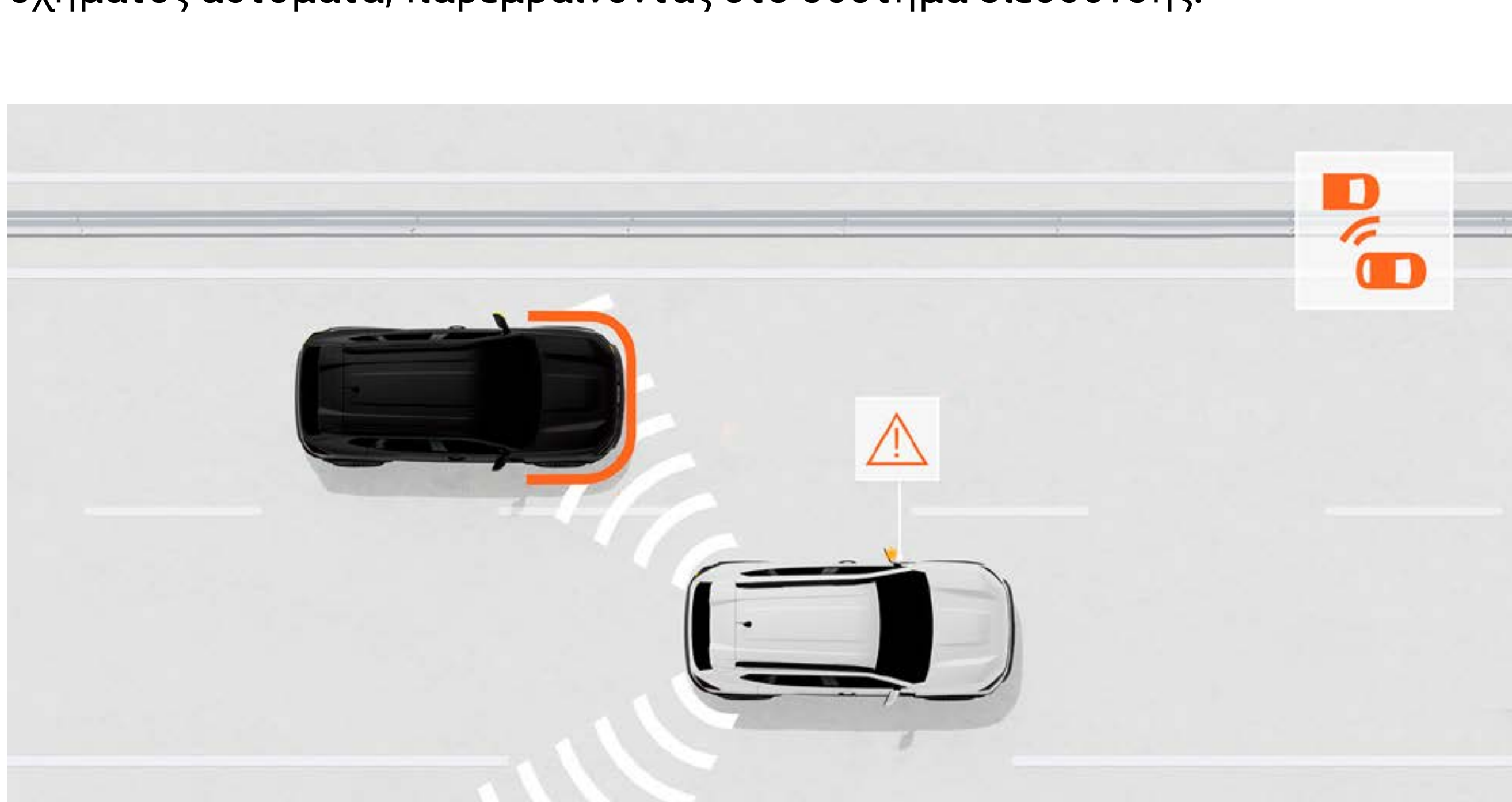

ΕΛΕΓΧΟΣ ΤΥΦΛΟΥ ΣΗΜΕΙΟΥ

Το σύστημα παρακολουθεί τις περιοχές περιορισμένης ορατότητας, για να προειδοποιήσει τον οδηγό με οπτικό σήμα εάν στην περιοχή βρίσκεται άλλο όχημα ή χρήστης του δρόμου, επιτρέποντάς του να πραγματοποιεί αλλαγές λωρίδας με ασφάλεια.



ΥΠΟΒΟΗΘΗΣΗ ΚΑΤΑΒΑΣΗΣ

Σε απότομες κατηφόρες, το σύστημα περιορίζει την ταχύτητα του οχήματος χωρίς να χρειάζεται να χρησιμοποιήσετε το πεντάλ του φρένου.



4 ΚΑΜΕΡΕΣ ΘΕΑΣΗΣ

Οι 4 κάμερες θέασης σας παρέχουν πιο ευρύ οπτικό πεδίο! Έχετε στη διάθεσή σας μπροστινή, πίσω και πλευρική αναμετάδοση εικόνας περιμετρικά του οχήματος σας, βοηθώντας σας να εντοπίσετε εμπόδια που δεν είναι πάντα εύκολο να δείτε.

ΜΑΘΕΤΕ ΠΕΡΙΣΣΟΤΕΡΑ ΓΙΑ ΤΟΝ ΕΞΟΠΛΙΣΜΟ ΤΟΥ ΟΧΗΜΑΤΟΣ

ΧΡΩΜΑΤΟΛΟΓΙΟ

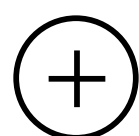

ΕΠΙΠΕΔΑ ΕΞΟΠΛΙΣΜΟΥ

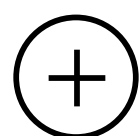

ΑΞΕΣΟΥΑΡ

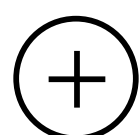



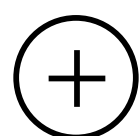

ΜΗΧΑΝΙΚΑ ΣΥΝΟΛΑ

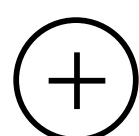

ΔΙΑΣΤΑΣΕΙΣ

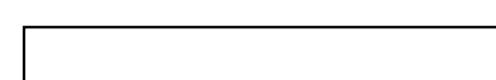
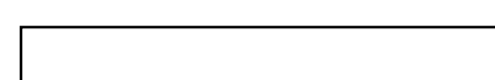

ΧΡΩΜΑΤΟΛΟΓΙΟ

 ΜΠΕΖ SANDSTONE	 ΠΡΑΣΙΝΟ ΚΗΑΚΙ	 ΠΟΡΤΟΚΑΛΙ TERRACOTTA	 ΛΕΥΚΟ GLACIER	 ΓΚΡΙ SCHISTE
 ΜΑΥΡΟ NACRE	 ΠΡΑΣΙΝΟ CEDAR			



ΜΠΕΖ SANDSTONE⁽¹⁾



ΠΡΑΣΙΝΟ ΚΗΑΚΙ⁽²⁾



ΠΟΡΤΟΚΑΛΙ TERRACOTTA⁽¹⁾



ΛΕΥΚΟ GLACIER



ΓΚΡΙ SCHISTE⁽¹⁾



ΜΑΥΡΟ NACRE⁽¹⁾



ΠΡΑΣΙΝΟ CEDAR⁽¹⁾

(1) Μεταλλικό χρώμα
(2) Χρώμα ειδικής επεξεργασίας

ΕΠΙΠΕΔΑ ΕΞΟΠΛΙΣΜΟΥ

ESSENTIAL



ΒΑΣΙΚΟΣ ΕΞΟΠΛΙΣΜΟΣ

ΕΞΩΤΕΡΙΚΗ ΣΧΕΔΙΑΣΗ

- 16" τροχοί, ελαστικά 215/70 R16
- Προφυλακτήρες στο χρώμα του αμαξώματος
- Εξωτερικές χειρολαβές θυρών και εξωτερικοί καθρέπτες σε μαύρο
- Θερμαινόμενοι και ηλεκτρικά ρυθμιζόμενοι εξωτερικοί καθρέπτες
- Ράγες οροφής
- LED φώτα ημέρας
- Eco-LED εμπρός προβολείς

ΕΣΩΤΕΡΙΚΗ ΣΧΕΔΙΑΣΗ

- Υφασμάτινες επενδύσεις καθισμάτων
- Εσωτερική διακόσμηση θυρών και ταμπλό σε γκρι χρώμα
- Αεραγωγοί σε μαύρο χρώμα

ΕΞΟΠΛΙΣΤΙΚΑ ΣΤΟΙΧΕΙΑ

- Air-condition
- 4 σημεία σύνδεσης YouClip
- Ηλεκτρικά παράθυρα εμπρός
- Κεντρικό κλείδωμα πόρτας με τηλεχειρισμό
- Ηλεκτρική υποβοήθηση τιμονιού
- Τιμόνι ρυθμιζόμενο σε ύψος και τηλεσκοπικά
- Κάθισμα οδηγού ρυθμιζόμενο σε ύψος
- Κάθισμα πίσω με ανάκληση και διαιρούμενη πλάτη 60/40
- Κεντρική κονσόλα με ανοιχτό χώρο αποθήκευσης
- Πίνακας οργάνων με οθόνη 3,5"
- Σύνδεση με εφαρμογή πολυμέσων Media Control
- Κατοπτρισμός εφαρμογής οχήματος σε κινητό τηλέφωνο, σύστημα BYOD
- 1x USB θύρες εμπρός & Πρίζα 12V στην κεντρική κονσόλα
- 4 ηχεία

ΟΔΗΓΗΣΗ & ΑΣΦΑΛΕΙΑ

- 6 αερόσακοι (Αερόσακοι μετωπικοί οδηγού & συνοδηγού, Αερόσακοι πλευρικοί εμπρός, Αερόσακοι τύπου κουρτίνας εμπρός/πίσω)
- ECO Mode
- Διακόπτης "My Safety"
- Αυτόματο σύστημα πέδησης έκτακτης ανάγκης με ανίχνευση πεζών και δίκυκλων και δυνατότητα λειτουργίας σε διασταύρωση
- Κλήση έκτακτης ανάγκης (e-call)
- Προειδοποίηση αλλαγής λωρίδας κυκλοφορίας
- Σύστημα υποβοήθησης διατήρησης λωρίδας κυκλοφορίας
- Σύστημα σταθερής ταχύτητας με ρυθμιζόμενο περιοριστή ταχύτητας
- Αναγνώριση πινακίδων οδικής κυκλοφορίας με ηχητική προειδοποίηση υπέρβασης ορίου ταχύτητας-Εξυπνο σύστημα διαχείρισης ταχύτητας
- Σύστημα ανίχνευσης απόσπασης προσοχής οδηγού
- Αισθητήρας φώτων με αυτόματη λειτουργία μεσαίας σκάλας φώτων
- Πίσω αισθητήρες παρκαρίσματος
- ISOFIX στα πίσω καθίσματα
- Κιτ επισκευής ελαστικού

EXPRESSION



ΒΑΣΙΚΟΣ ΕΞΟΠΛΙΣΜΟΣ EXPRESSION = ESSENTIAL+

ΕΞΩΤΕΡΙΚΗ ΣΧΕΔΙΑΣΗ

- 17" ζάντες αλουμινίου TERGAN diamond-cut, ελαστικά 215/65 R17
- Ελαστικά τεσσάρων εποχών 3PMSF (TCe 130 4x4 μόνο)
- Εξωτερικές χειρολαβές θυρών στο χρώμα του αμαξώματος
- Εξωτερικοί καθρέπτες σε γκρι χρώμα
- Προστατευτικό εμπρός και πίσω προφυλακτήρα σε γκρι χρώμα
- Starkle® προστατευτικά στο κάτω μέρος των θυρών

ΕΣΩΤΕΡΙΚΗ ΣΧΕΔΙΑΣΗ

- Υφασμάτινες επενδύσεις καθισμάτων Denim
- Εσωτερική διακόσμηση θυρών και ταμπλό σε σκούρο μπλε χρώμα
- Αεραγωγοί σε γκρι χρώμα

ΕΞΟΠΛΙΣΤΙΚΑ ΣΤΟΙΧΕΙΑ

- 6 σημεία σύνδεσης YouClip
- Ηλεκτρικά παράθυρα εμπρός και πίσω με σύστημα συνεχούς λειτουργίας
- Πίνακας οργάνων με διαμορφώσιμη οθόνη 7"
- Σύστημα πολυμέσων Media Display με οθόνη 10,1"
- Ασύρματος κατοπτρισμός κινητού τηλεφώνου με Android Auto & Apple CarPlay
- Κεντρική κονσόλα με κλειστό χώρο αποθήκευσης και εμπρός υποβραχιόνιο
- 2x USB θύρες εμπρός & Πρίζα 12V στην κεντρική κονσόλα
- 2x USB θύρες πίσω για φόρτιση κινητού τηλεφώνου

ΟΔΗΓΗΣΗ & ΑΣΦΑΛΕΙΑ

- Κάμερα οπισθοπορίας με δυναμικές γραμμές
- Αισθητήρας βροχής με αυτόματη λειτουργία υαλοκαθαριστήρων
- Σύστημα υποβοήθησης κατάβασης (TCe 130 4x4 μόνο)
- Εφεδρικός τροχός μεγέθους εξοικονόμησης χώρου (TCe 130 μόνο)
- Εφεδρικός τροχός κανονικών διαστάσεων (TCe 130 4x4 μόνο)

ΠΡΟΑΙΡΕΤΙΚΟΣ ΕΞΟΠΛΙΣΜΟΣ

- Pack Comfort: Κάθισμα οδηγού με ρύθμιση οσφυϊκής χώρας, Κάθισμα συνοδηγού ρυθμιζόμενο σε ύψος, Θερμαινόμενα καθίσματα εμπρός, Θερμαινόμενο τιμόνι
- Pack Navi: Σύστημα πολυμέσων Media Nav Live με οθόνη 10,1" και σύστημα πλοήγησης, Arkamys 3D Sound System, 6 ηχεία

JOURNEY



ΒΑΣΙΚΟΣ ΕΞΟΠΛΙΣΜΟΣ JOURNEY = EXPRESSION+

ΕΞΩΤΕΡΙΚΗ ΣΧΕΔΙΑΣΗ

- 18" ζάντες αλουμινίου TAGASAN diamond-cut, ελαστικά 215/60 R18
- Προβολείς ομίχλης

ΕΞΟΠΛΙΣΤΙΚΑ ΣΤΟΙΧΕΙΑ

- Αυτόματος κλιματισμός
- Ηλεκτρικά αναδιπλούμενοι εξωτερικοί καθρέπτες
- Σύστημα εισόδου και εκκίνησης κινητήρα χωρίς κλειδί
- Ηλεκτρικό χειρόφρενο
- Σύστημα πολυμέσων Media Nav Live με οθόνη 10,1", App Store και σύστημα πλοήγησης
- Ασύρματη φόρτιση κινητού τηλεφώνου
- 6 ηχεία & Arkamys 3D Sound System

ΟΔΗΓΗΣΗ & ΑΣΦΑΛΕΙΑ

- Αυτόματη εναλλαγή μεγάλης/μεσαίας σκάλας φώτων

ΠΡΟΑΙΡΕΤΙΚΟΣ ΕΞΟΠΛΙΣΜΟΣ

- Park Parking: Εμπρός, πλαϊνοί και πίσω αισθητήρες παρκαρίσματος, 4 κάμερες θέασης, Σύστημα ελέγχου τυφλού σημείου
- Park Comfort: Κάθισμα οδηγού με ρύθμιση οσφυϊκής χώρας, Κάθισμα συνοδηγού ρυθμιζόμενο σε ύψος, Θερμαινόμενα καθίσματα εμπρός, Θερμαινόμενο τιμόνι

EXTREME



ΒΑΣΙΚΟΣ ΕΞΟΠΛΙΣΜΟΣ EXTREME = EXPRESSION+

ΕΞΩΤΕΡΙΚΗ ΣΧΕΔΙΑΣΗ

- 17" ζάντες αλουμινίου TERGAN semi diamond-cut, ελαστικά 215/65 R17
- Εξωτερικοί καθρέπτες σε καφέ Copper
- Αρθρωτές ράγες οροφής
- Προβολείς ομίχλης

ΕΣΩΤΕΡΙΚΗ ΣΧΕΔΙΑΣΗ

- Υφασμάτινες επενδύσεις καθισμάτων MicroCloud
- Εσωτερική διακόσμηση θυρών και ταμπλό σε σκούρο πράσινο χρώμα
- Αεραγωγοί σε καφέ χρώμα

ΕΞΟΠΛΙΣΤΙΚΑ ΣΤΟΙΧΕΙΑ

- Αυτόματος κλιματισμός
- Ηλεκτρικά αναδιπλούμενοι εξωτερικοί καθρέπτες
- Σύστημα εισόδου και εκκίνησης κινητήρα χωρίς κλειδί
- Κάθισμα οδηγού με ρύθμιση οσφυϊκής χώρας
- Κάθισμα συνοδηγού ρυθμιζόμενο σε ύψος
- YouClip-3 σε 1

ΟΔΗΓΗΣΗ & ΑΣΦΑΛΕΙΑ

- Αυτόματη εναλλαγή μεγάλης/μεσαίας σκάλας φώτων
- Σύστημα υποβοήθησης κατάβασης

ΠΡΟΑΙΡΕΤΙΚΟΣ ΕΞΟΠΛΙΣΜΟΣ

- 18" ζάντες αλουμινίου TAGASAN semi diamond-cut, ελαστικά 215/60 R18
- Park Parking: Εμπρός, πλαϊνοί και πίσω αισθητήρες παρκαρίσματος, 4 κάμερες θέασης, Σύστημα ελέγχου τυφλού σημείου
- Park Heat: Θερμαινόμενα καθίσματα εμπρός, Θερμαινόμενο τιμόνι
- Park Techno: Σύστημα πολυμέσων Media Nav Live με οθόνη 10,1" και σύστημα πλοήγησης, Arkamys 3D Sound System, 6 ηχεία, Ασύρματη φόρτιση κινητού τηλεφώνου, Ηλεκτρικό χειρόφρενο

ΑΞΕΣΟΥΑΡ



ΠΛΑΪΝΑ ΣΚΑΛΟΠΑΤΙΑ

Ένα αξεσουάρ που τονίζει τον εκτός δρόμου χαρακτήρα του αυτοκινήτου σας. Προσφέρει αυξημένη πρακτικότητα, καθώς κάνει ευκολότερη την πρόσβαση στην καμπίνα επιβατών και σας παρέχει αυξημένη ευκολία στην προσέγγιση της οροφής του οχήματος. Επίσης, τα πλαϊνά σκαλοπάτια παρέχουν και αυξημένη προστασία στο αμάξωμα από μικρές καθημερινές φθορές που μπορεί να τύχουν.



ΚΕΡΑΙΑ ΤΥΠΟΥ ΠΤΕΡΥΓΙΟ

Προσθέστε μια κομψή πινελιά με την κεραία τύπου πτερύγιο, η οποία εναρμονίζεται άψογα με τις γραμμές του οχήματός σας.



ΑΦΑΙΡΟΥΜΕΝΟΣ ΚΟΤΣΑΔΟΡΟΣ ΧΩΡΙΣ ΕΡΓΑΛΕΙΑ

Ρυμουλκήστε ή μεταφέρετε το ποδήλατο, το τρέιλερ, το σκάφος ή το κανό σας με απόλυτη ασφάλεια με τον κοτσαδόρο που αναπτύχθηκε από την Dacia. Χάρη στην κατασκευή του αφαιρείται εύκολα χωρίς εργαλεία, ώστε να διατηρείται η αισθητική του οχήματός σας αμετάβλητη.



ΣΧΑΡΑ ΠΟΔΗΛΑΤΟΥ

Προσαρμόζεται εύκολα και γρήγορα στον κοτσαδόρο, χωρίς καμία ρύθμιση, παρέχοντας τον ασφαλέστερο τρόπο μεταφοράς έως και τριών ποδηλάτων. Πρακτικό αξεσουάρ, με ανακλινόμενη λειτουργία για να διατηρεί την πρόσβαση στο χώρο αποσκευών ακόμα και με τα ποδήλατα στη θέση τους.



ΜΠΑΡΕΣ ΟΡΟΦΗΣ

Ιδανικό αξεσουάρ για την προσθήκη βάσης ποδηλάτων ή σκι και μπαγκαζιέρας οροφής για τη διευκόλυνση μεταφοράς αντικειμένων με μέγιστο βάρος 80 κιλά. Χάρη στο καινοτόμο σύστημα προσαρτήσης Quickfix, τοποθετούνται γρήγορα και εύκολα στις ράγες οροφής χωρίς τη χρήση εργαλείων.



ΛΑΣΤΙΧΕΝΙΑ ΠΑΤΑΚΙΑ

Λαστιχένια πατάκια Dacia με υπερυψωμένες άκρες και τοπογραφικό σχέδιο, κατασκευασμένα από 20% ανακυκλωμένο υλικό. Παρέχουν επιπλέον προστασία στο όχημά σας και προσθέτουν μια αίσθηση κομψότητας και μοντερνισμού.



ΥΦΑΣΜΑΤΙΝΑ ΠΑΤΑΚΙΑ

Προσθέστε μια επιπλέον πινελιά προστασίας στο όχημά σας με τα υφασματινά πατάκια, ειδικά σχεδιασμένα για να ταιριάζουν στο νέο σας Duster, με το λογότυπο της Dacia. Κατασκευασμένα από ποιοτικό ύφασμα, πρακτικά και εύκολα στον καθαρισμό.

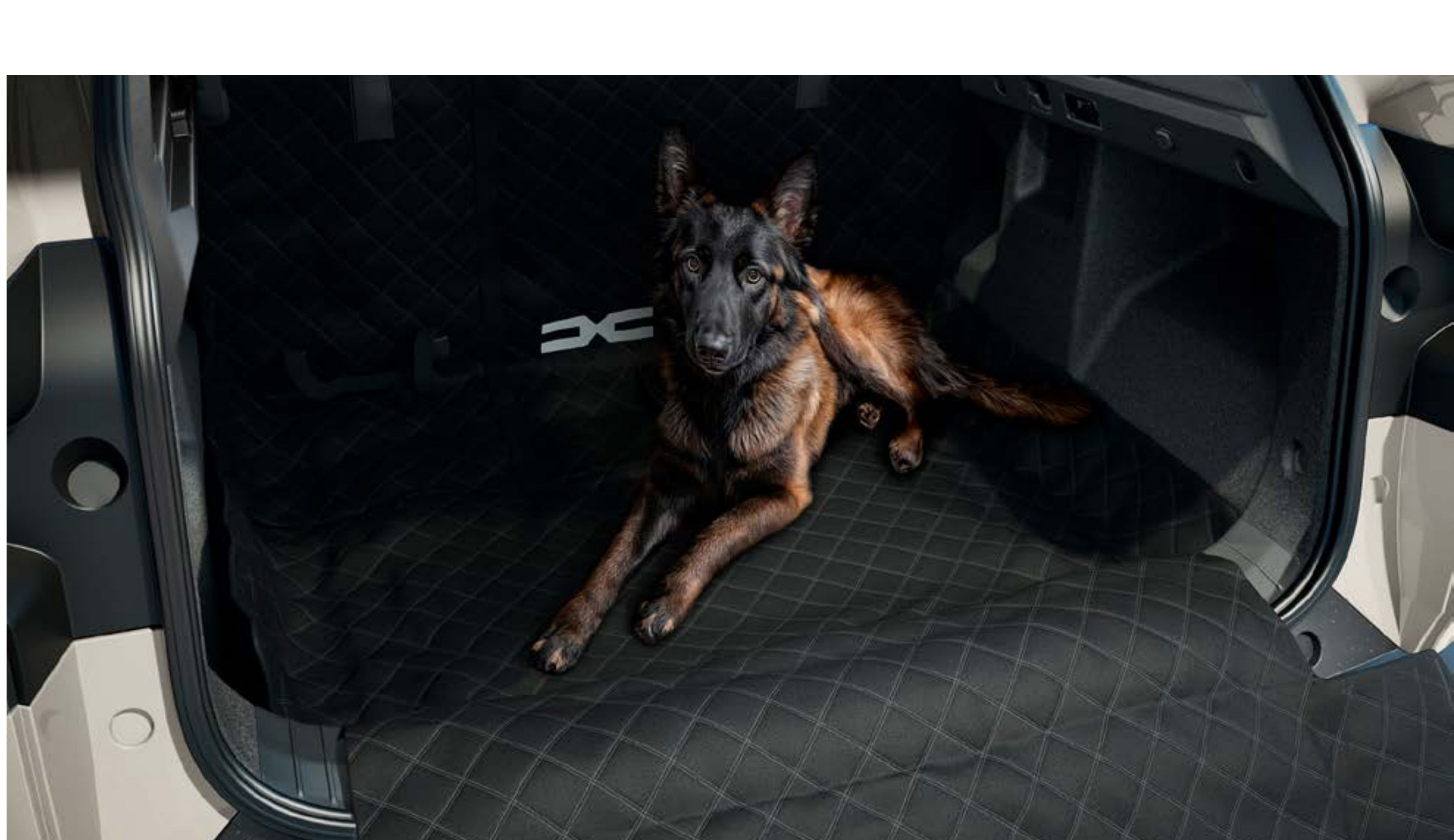

ΚΑΛΥΜΜΑ ΠΡΟΣΤΑΣΙΑΣ ΓΙΑ ΤΑ ΠΙΣΩ ΚΑΘΙΣΜΑΤΑ

ΚΑΙ ΤΟ ΧΩΡΟ ΑΠΟΣΚΕΥΩΝ

Προστατέψτε τα πίσω καθίσματα και το χώρο αποσκευών από τις προκλήσεις της καθημερινότητας με το πολυχρηστικό κάλυμμα προστασίας. Πρακτικό αξεσουάρ που προσαρμόζεται γρήγορα στην πλάτη των καθισμάτων με ιμάντες γύρω από τα προσκέφαλα. Στο χώρο αποσκευών, το κάλυμμα μπορεί να διπλωθεί και ξεδιπλωθεί με ευκολία και προσαρμόζεται άψογα στα καθίσματα, ενώ καλύπτει ολόκληρη την περιοχή φόρτωσης.

ΜΗΧΑΝΙΚΑ ΣΥΝΟΛΑ

	ECO-G 100	TCe 130	TCe 130 4x4	HYBRID 140
ΚΙΝΗΤΗΡΑΣ				
Καύσιμο	Βενζίνη και LPG	Βενζίνη	Βενζίνη	Βενζίνη και ηλεκτρική ενέργεια (αυτο-επαναφορτιζόμενο)
Σύστημα υβριδικής τεχνολογίας	-	mild hybrid	mild hybrid	full hybrid
Μπαταρία υβριδικού συστήματος	-	48V	48V	230V
Πρωτόκολλο έγκρισης τύπου	WLTP	WLTP	WLTP	WLTP
Προδιαγραφές εκπομπών ρύπων	Euro6 E	Euro6 E	Euro6 E	Euro6 E
Σύστημα αντιρρυπαντικής τεχνολογίας	Τριοδικός καταλύτης και GPF	Τριοδικός καταλύτης και GPF	Τριοδικός καταλύτης και GPF	Τριοδικός καταλύτης και GPF
Διάμετρος x Διαδρομή (mm)	75,5 x 89,3	75,5 x 89,3	72,2 x 81,3	78,0 x 83,6
Τύπος κινητήρα/ψεκασμού	Turbo/Ψεκασμός πολλαπλών σημείων	Turbo/Άμεσου ψεκασμού	Turbo/Άμεσου ψεκασμού	Ατμοσφαιρικός/ Ψεκασμός πολλαπλών σημείων
Κυβισμός (cm ³)	999	1.199	1.199	1.598
Αριθμός κυλίνδρων/βαλβίδων	3/12	3/12	3/12	4/16
Μέγιστη ισχύς PS (kW)/σ.α.λ.	90 (67)/4.400-4.900 (Βενζίνη) 100 (74)/4.600-5.000 (LPG)	130 (96)/4.500-5.500	130 (96)/4.500-5.500	140 (104)/5.600
Μέγιστη ροπή Nm/σ.α.λ.	160/2.200-3.750 (Βενζίνη) 170/2.000-3.500 (LPG)	230/2.100-3.500	230/2.100-3.500	148/3.600
Χρονισμός	Καδένα	Καδένα	Καδένα	Καδένα

ΣΥΣΤΗΜΑ ΜΕΤΑΔΟΣΗΣ				
Τύπος κιβωτίου-αριθμ. σχέσεων	Χειροκίνητο/6	Χειροκίνητο/6	Χειροκίνητο/6	Αυτόματο (multimode)
Μετάδοση κίνησης	Εμπρός	Εμπρός	Εμπρός ή 4x4 (με δυνατότητα κλειδώματος κεντρικού διαφορικού)	Εμπρός

ΣΥΣΤΗΜΑ ΔΙΕΥΘΥΝΣΗΣ				
Τύπος συστήματος	Με ηλεκτρική υποβοήθηση	Με ηλεκτρική υποβοήθηση	Με ηλεκτρική υποβοήθηση	Με ηλεκτρική υποβοήθηση
Διάμετρος κύκλου στροφής μεταξύ πεζοδρομίων (μ.)	10,9	10,9	10,9	10,9
Στροφές τιμονιού από τέρμα σε τέρμα	2,8	2,8	2,8	2,8

ΣΥΣΤΗΜΑ ΑΝΑΡΤΗΣΗΣ				
Εμπρός άξονας	Τύπου McPherson	Τύπου McPherson	Τύπου McPherson	Τύπου McPherson
Πίσω άξονας	Ημιάκαμπτος άξονας	Ημιάκαμπτος άξονας	Πολλαπλών συνδέσμων	Ημιάκαμπτος άξονας

ΣΥΣΤΗΜΑ ΠΕΔΗΣΗΣ				
Εμπρός άξονας	Αεριζόμενοι Δίσκοι	Αεριζόμενοι Δίσκοι	Αεριζόμενοι Δίσκοι	Αεριζόμενοι Δίσκοι 296mm
Πίσω άξονας	Ταμπούρα Δίσκοι (με ηλεκτρικό χειρόφρενο)	Ταμπούρα Δίσκοι (με ηλεκτρικό χειρόφρενο)	Δίσκοι	Ταμπούρα Δίσκοι (με ηλεκτρικό χειρόφρενο)

ΕΠΙΔΟΣΕΙΣ					
	Βενζίνη	LPG			
Μέγιστη ταχύτητα (χλμ./ώρα)	163	168	174	174	170
Επιτάχυνση 0-100 χλμ/ω (δλ.)	14,0	13,2	9,9	11	10,1
400μ από στάση (δλ.)	19,8	19,4	17,0	17,9	17,5
1000μ από στάση (δλ.)	37,2	36	31,3	32,6	32,3

ΚΑΤΑΝΑΛΩΣΗ ΚΑΙ ΕΚΠΟΜΠΕΣ CO₂ (1) (ΕΥΡΩΠΑΪΚΟΣ ΚΑΝΟΝΙΣΜΟΣ 2018/1832 ΕΕ)					
	Βενζίνη	LPG			
Πρωτόκολλο έγκρισης τύπου	WLTP	WLTP	WLTP	WLTP	WLTP
CO ₂ (g/km)-συνδυασμένος κύκλος	147-148	126-127	123-124	135-137	113-115
Χαμηλή φάση (l/100 km)	7,9-8,0	9,1-9,2	6,1-6,2	6,9-7,0	4,5-4,7
Μεσαία φάση (l/100 km)	5,8-5,8	7,2-7,3	4,8-4,9	5,3-5,4	4,2-4,4
Υψηλή φάση (l/100 km)	5,5-5,5	6,9-7,0	4,8-4,8	5,2-5,3	4,4-4,4
Πολύ υψηλή φάση (l/100 km)	7,3-7,3	9,2-9,1	6,2-6,3	6,7-6,9	6,2-6,2
Μικτός κύκλος (l/100 km)	6,5-6,5	8,1-8,1	5,5-5,5	6,0-6,1	5,0-5,1

ΧΩΡΗΤΙΚΟΤΗΤΑ ΔΟΧΕΙΟ ΚΑΥΣΙΜΟΥ (λίτρα)					
	Βενζίνη	LPG			
Δοχείο καυσίμου	50	51	50	55	50

ΒΑΡΗ (κιλά)				
Βάρος κενού αμαξώματος χωρίς προαιρετικό εξοπλισμό (MVOIDM)	1.276	1.304	1.390	1.380
Ωφέλιμο φορτίο	457/489	454/496	459/505	448/490
Μέγιστο μικτό βάρος (GVW)	1.765	1.800	1.895	1.870
Μέγιστο μικτό βάρος εν κινήσει (GTW)	2.965	3.300	3.395	2.620
Μέγιστο βάρος ρυμούλκησης (με φρένο)	1.200	1.500	1.500	750
Μέγιστο βάρος ρυμούλκησης (χωρίς φρένο)	675	685	730	725
Μέγιστο επιτρεπόμενο φορτίο στην οροφή	80	80	80	80

(1) Η κατανάλωση καυσίμου όπως και οι εκπομπές CO₂ έχουν πάρει έγκριση σύμφωνα με μια τυποποιημένη και νομοθετημένη μέθοδο που είναι ίδια για όλους τους κατασκευαστές, επιτρέποντας έτσι τη σύγκριση των αυτοκινήτων μεταξύ τους. Η κατανάλωση κατά τη χρήση εξαρτάται από τις συνθήκες χρήσης του αυτοκινήτου, τον εξοπλισμό του και τον τρόπο οδήγησης.

ΔΙΑΣΤΑΣΕΙΣ

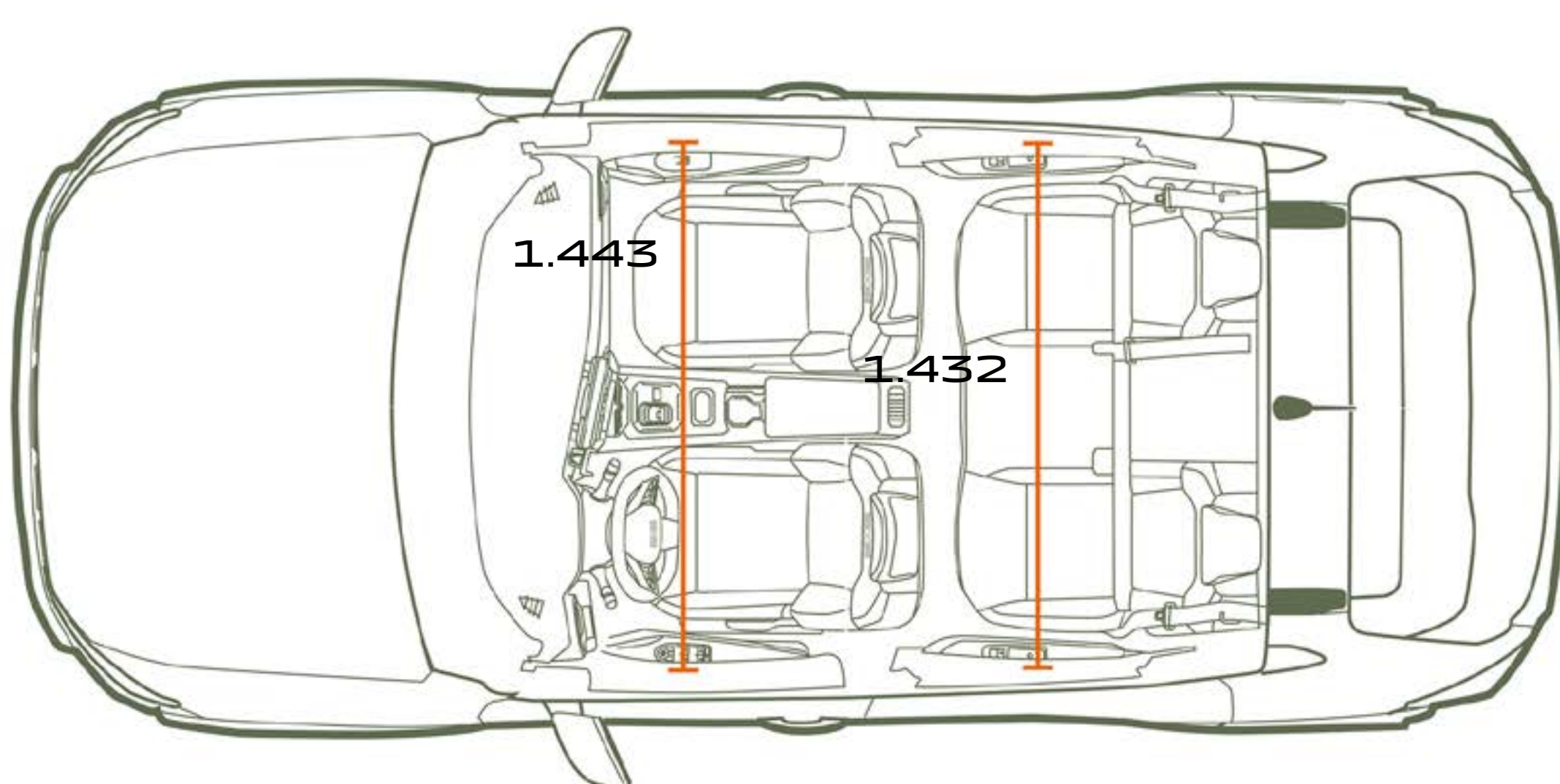
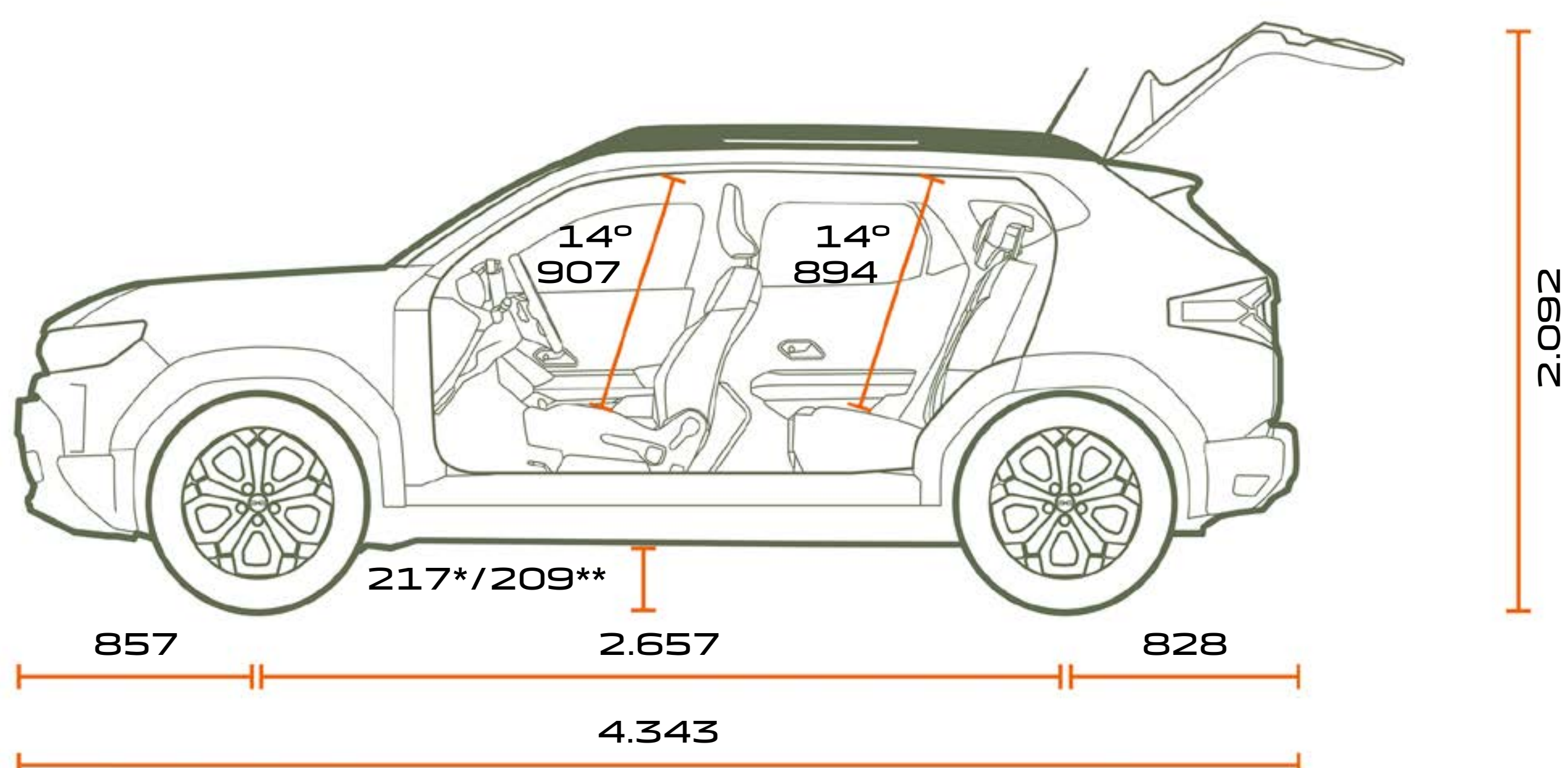
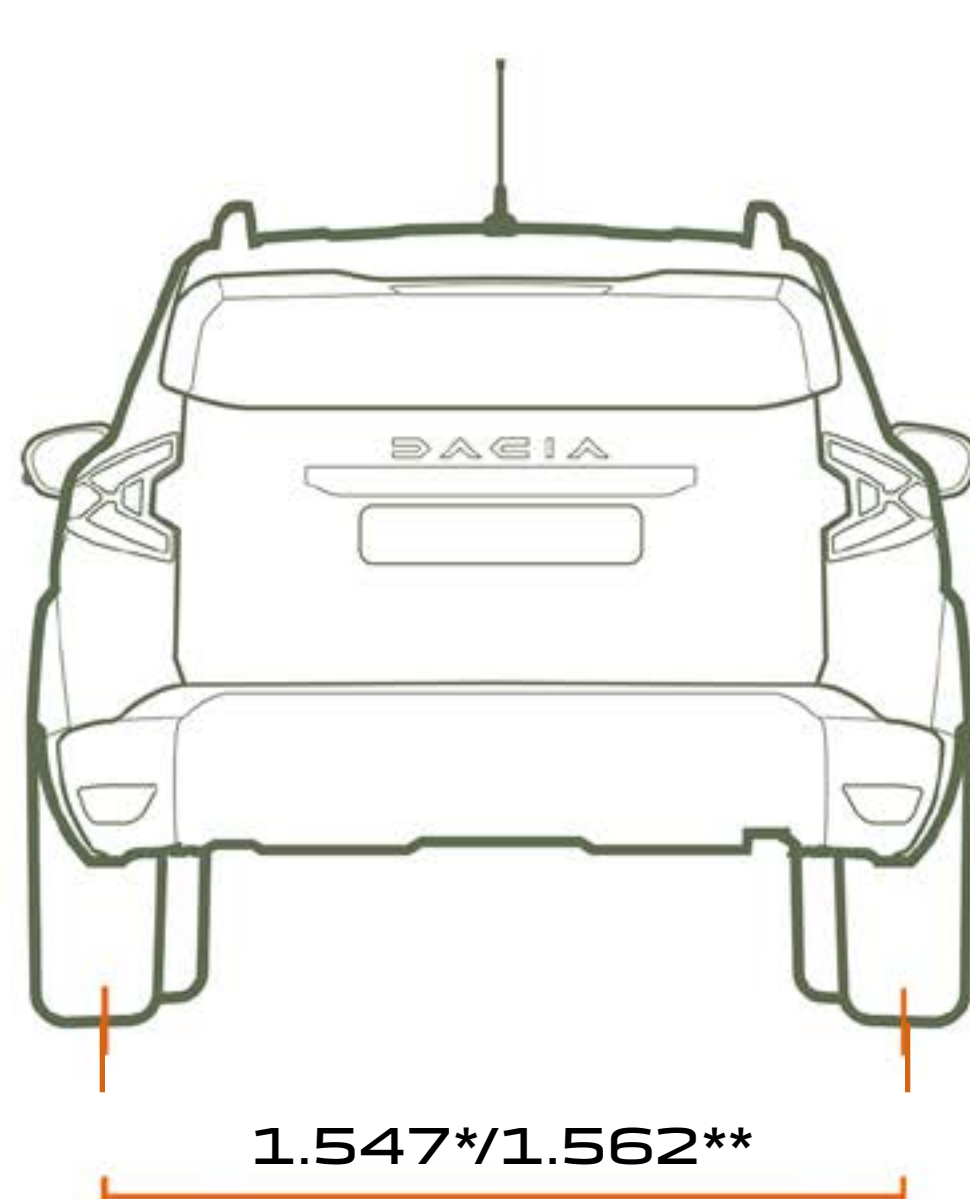
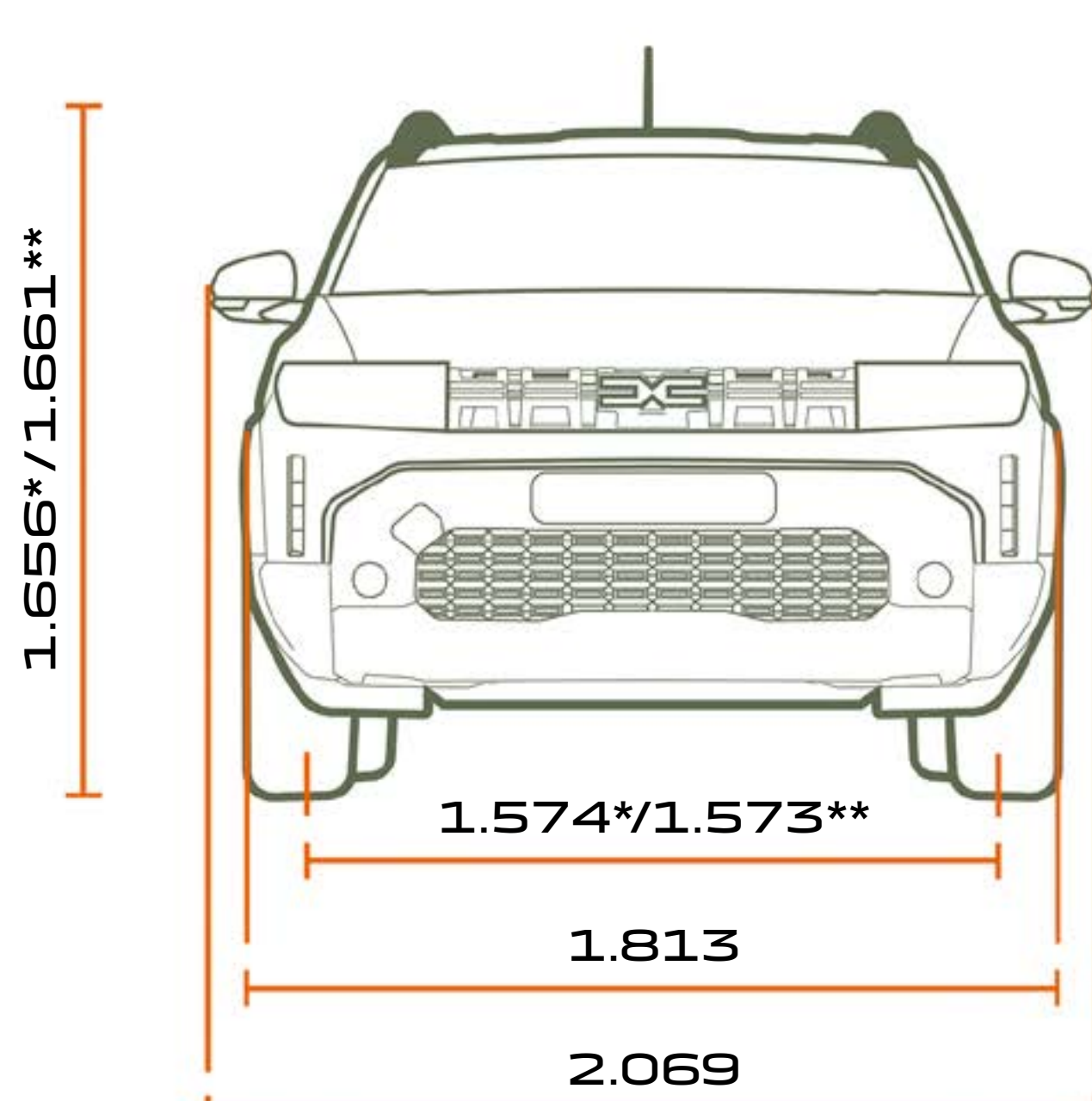

ΧΩΡΟΣ ΑΠΟΣΚΕΥΩΝ

Μέγιστος χώρος αποσκευών έως την εταζέρα (λίτρα)

TCe 130	594
TCe 130 4x4	520
HYBRID 140	513
ECO-G 100	496

Διαστάσεις σε χιλιοστά.
* 4x2 εκδόσεις
** 4x4 εκδόσεις

DACIA



Αυτή η έκδοση προβλέπεται να είναι απόλυτα ακριβής και ενημερωμένη ως προς το περιεχόμενο και την παρουσίασή της, κατά την ημερομηνία της κυκλοφορίας της. Αυτό το έντυπο έχει καταρτιστεί με βάση τα πρωτότυπα ή πειραματικά μοντέλα. Στα πλαίσια συνεχούς αναβάθμισης των προϊόντων της Dacia διατηρεί το δικαίωμα ανά πάσα στιγμή να τροποποιήσει τις προδιαγραφές, τα αυτοκίνητα και τον εξοπλισμό που περιλαμβάνονται και περιγράφονται σε αυτό το έντυπο. Οι τροποποιήσεις αυτές γνωστοποιούνται στους διανομείς της Dacia το συντομότερο δυνατό. Ανάλογα με την αγορά στην οποία απευθύνεται το προϊόν, οι εκδόσεις των μοντέλων μπορεί να παρουσιάζουν διαφορές και ορισμένα στοιχεία εξοπλισμού να μην είναι διαθέσιμα (ως βασικός ή προαιρετικός εξοπλισμός ή αξεσουάρ). Παρακαλούμε να συμβουλευτείτε τον διανομέα της επιλογής σας για τις πιο πρόσφατες πληροφορίες. Για τεχνικούς λόγους που αφορούν την εκτύπωση, τα χρώματα που παρουσιάζονται στο παρόν έντυπο μπορεί να διαφέρουν σε μικρό βαθμό από τα πραγματικά χρώματα του αυτοκινήτου ή τα υλικά του εσωτερικού χώρου. Τα πνευματικά δικαιώματα αποτελούν αποκλειστική ιδιοκτησία της εταιρείας. Απαγορεύεται η αναπαραγωγή της παρούσας έκδοσης, στο σύνολό της ή οποιουδήποτε μέρους της σε οποιαδήποτε μορφή και με οποιονδήποτε τρόπο χωρίς προηγούμενη γραπτή έγκριση της Dacia.

Η Dacia συνιστά 

ΦΩΤΟΓΡΑΦΙΕΣ : S. STAUB, P. CURTET, ©RENAULT MARKETING 3D-COMMERCE
DU30724 - ΙΟΥΛΙΟΣ 2024
Προσαρμογή: GENCO POWER AE

5 Χρόνια*
ΕΓΓΥΗΣΗ
ή 100.000χλμ.

*3 χρόνια εργοστασιακή εγγύηση + 2 χρόνια δυνατότητα επέκτασης εργοστασιακής εγγύησης ή 100.000χλμ. (όποιο συμβεί πρώτο).



TEST DRIVE

ΔΙΚΤΥΟ DACIA

MENΟΥ 